

KAROSA B731/B732

Papírová vystřihovánka klasického městského autobusu

Přípravné práce: Lomové hrany jsou značeny malým trojúhelníčkem, černý trojúhelníček (▶) značí nařezávání z líce vystřihovánky, bílý trojúhelníček (>) značí nařezávání z rubové strany, které provedete tak, že si okraje lomové hrany přenesete malými vpichy bodcem kružítko na okrajích lomové hrany, které z rubu spojíte podle pravítka a poté naříznete. Nařezávejte zlehka, při větším přítlaku hrozí prořiznutí papíru. Plochy označené červenými úhlopříčkami opatrně vyříznete nebo vystřihnete. Na chlopních dílů jsou čísla dílů, které k nim přijdou přilepit. Čísla v závorkách u okrajů dílů označují, který díl bude přilepen z rubové strany. Oblé tvary tvarujte přetažením plochy dílů přes hranu stolu či pracovní desky. Čtvrtkou podlepte díly 1g, 1h (3×), 2b a 3c. Ze špejle o průměru 2,5 mm uříznete osy náprav 5, 6 a R4, jejichž rozměry a zbarvení naleznete ve vystřihovávce. Z drátu o průměru 0,5 - 0,75 mm zhotovte držáky zrcátek 7, rozměry a tvar jsou ve vystřihovávce. Na rubovou stranu dílu 1 přeneste úsečky A-A, B-B, C-C, a D-D.

A nyní již do práce. K dílu 1 přilepte pomocné chlopně 1b, 1d, 1e a 1f. Na střechu přilepte poklop 1g a větráček 1h. Pomocí pomocných dílů 1b, resp. 1d připojte ke střechě její čelní části 1a a 1c a střechu vytvarujte, stejně tak boky. Na zadní čelo 2 přilepte díl 2a a nárazník 2b a hotové zadní čelo připojte k dílům 1 a 1a. Nyní zhotovte nosiče náprav z dílů 4, 4a a 4b. Chcete-li využít rozšiřující díly říditelné přední nápravy, postupujte následovně: Do rozloženého dílu R1 vsuňte do středních (vyšších) výřezů v bocích díl R2 a jeho chlopně pak přilepte ke spodní ploše. Pak díl R1 vlepte mezi žebra 4 a 4a. Do otvorů v dílech R3 zalepte osy předních kol R4, snažte se o co nejmenší přesah os na rubovou stranu. Díly R3 potom vsuňte do zbylých výřezů v dílu R1 a střední části přilepte menším množstvím lepidla k chlopním středního dílu R2, pak díly R3 v nosiči nápravy vzájemně spojte. Nosiče pak můžete vlepit do karosérie - zadní na úsečky A-A a B-B, přední na úsečky C-C a D-D (velká žebra 4 jsou blíže čelům), nejdříve z jedné strany, poté na druhou - pozor, hrozí zkroucení karosérie vozu „do vrtule“. K dílu 3 přilepte pomocný díl 3a, k němu čelní sklo 3b a hotové přední čelo nalepte na chlopně dílů 1, 1c, 1e a 1f. Na díl 3 pak přilepte přední nárazník 3c. Spodek vozu zakryjte dílem 4d.

Zbývají kola. Podle pravítka odříznete šest pásek A a čtyři pásky B (rozstříháním podle krátkých příčných rysek na čtvrtiny). Pásky B stočte na špejli (stejněho průměru jako máte osy náprav 5 a 6), dejte přitom pozor, abyste si je ke špejli nepřilepili, a nalepte na rubové strany dílů 5a a 6a, kde vytvoří „náboj“ pro snazší zalepení osy náprav. Slepěte běhouny pneumatik 5b a 6b a do nich vlepte stočené pásky A, které vytvoří potřebnou plochu pro nalepení boků kol. Dva díly 5a s nábojem z pásek B nalepte na zpracované díly 5b a vnitřní kola dvojmontáže kol zadní nápravy uzavřete nalepením dvou dílů 5c s připojeným dílem 5g, který vymezuje mezeru mezi koly dvojmontáže. Na zbylé dva díly 5c nalepte z rubu disky kol 5f, stočené a slepené vnitřky disků 5d (lepíte natupo, pozor na riziko deformace dílu) a pomocí zbylých dvou dílů 5b připojte i vnější bok 5e. Kola zadní nápravy slepíte dohromady (pomocí dílů 5g),

jednu dvojmontáž nasunete a nalepíte na osu 5, prostrčíte nosičem zadní nápravy 4b a z druhé strany nasunete a nalepíte na osu i druhou dvojmontáž. Pokud jste použili říditelnou přední nápravu, stočte díly B* na kulatině mírně většího průměru, než je špejle použitá na osy R4, nalepte z rubu na díly 6a a doplňte běhouny pneumatik z dílů 6b a A. Kola pak nasuňte na osy R4 a zajistěte zarážkami R5. Po proschnutí můžete kola uzavřít vnější boky 6c s nalepenými disky 6d. Pokud stavíte model bez říditelné přední nápravy, nalepte na rub dílů 6a dva zbylé stočené pásky B, připojte běhouny pneumatik 6b+A a zakryjte vnější boky 6c s nalepenými disky 6d. Stočte na špejli oba pásky 6e, jeden nasuňte na osu přední nápravy 6, za ním nasuňte a k ose přilepte jedno přední kolo, osu prostrčte nosičem přední nápravy 4c, z druhé strany nasuňte druhý pásek 6e a nakonec nasuňte a zalepte druhé přední kolo. U typu B731.00 nalepte na konec osy nápravy víko 5h.

Model dokončíte zhotovením zpětných zrcátek. Na zhotovené držáky 7 přilepte zkompletovaná zrcátka 7a (vyčnívající úzký pásek přelepte přes držák) a zkompletovaná zrcátka přilepte na vůz: levé na rohový sloupek čelního skla (díl 3b), pravé mezi dveře a čelní sklo (na díl 1), jak je naznačeno na návodné kresbě. Doufám, že se vám hotový model líbí a těším se na spolupráci u dalších modelů.

Petr Kudrej

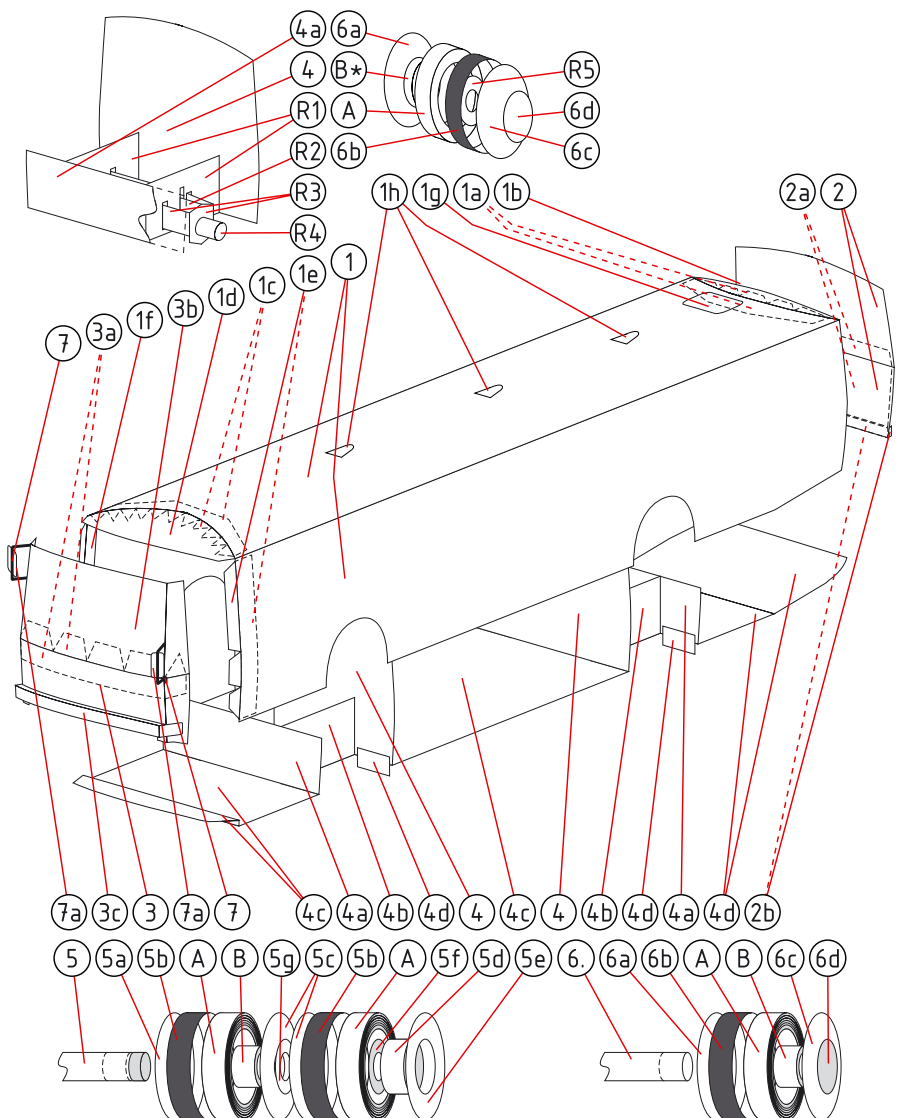

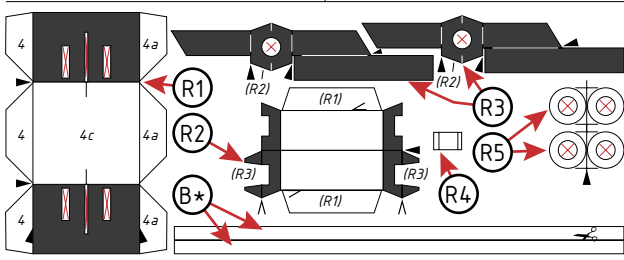
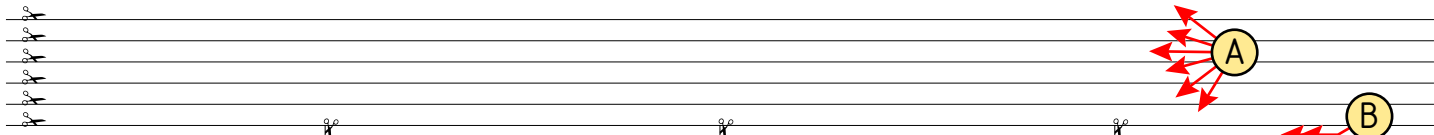
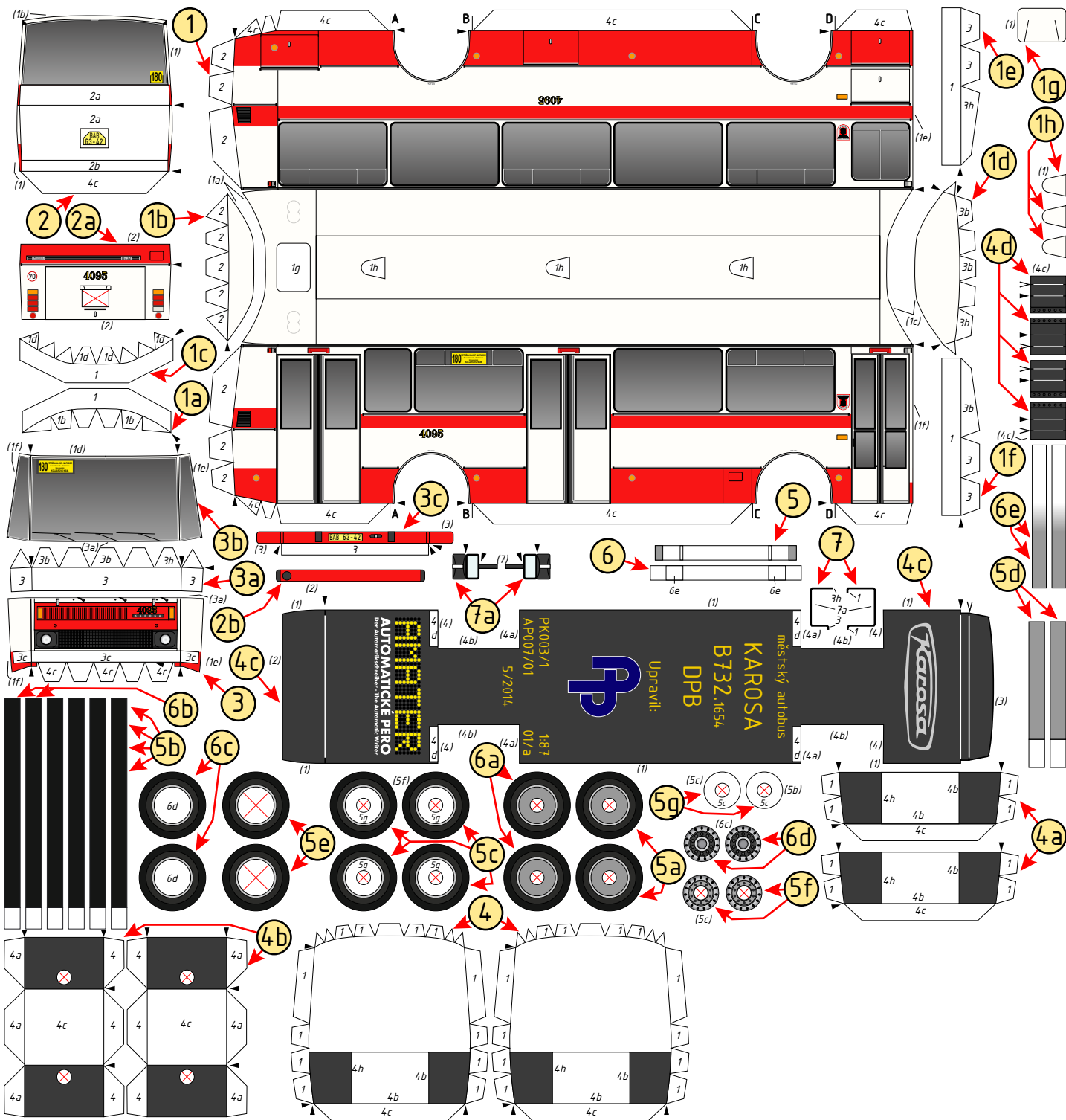

Dopravní web
 Vidíme i to, co jiní nevidí...
www.dopravni.net

AUTOMATICKÉ PERO
 Der Automatikschreiber - The Automatic Writer

Papírové vystřihovací modely, jejichž autorem je Petr Kudrěj, podléhají licenci Creative Commons „Uveďte autora-Nevyžívejte dílo komerčně-Zachovejte licenci“ 3.0 Unported.



Upravil: Andrej Prihradný
<http://papier-modely.modelweb.sk>